

TITAN

TITAN vent secure

Technische Informationen:
Gesicherte Spaltlüftung TITAN vent secure
für Holz-, Holz-Aluminium- und Kunststofffenster.

Fenstersysteme

Türsysteme

Komfortsysteme

TITAN vent secure

Technische Informationen.

INHALT

- 03** Allgemeine Informationen
- 04** Einstellmöglichkeiten der Rahmenteile
- 05** Beschlagübersicht RC2
- 06** Beschlagübersicht RC1
- 07** Beschlagübersicht Grundsicherheit
- 08** Profizuordnung
- 12** Einzelbauteilseiten
- 15** Anschlagnleitung KF Griffsitz mittig GS
- 19** Anschlagnleitung KF Griffsitz mittig RC1
- 24** Anschlagnleitung KF Griffsitz mittig RC2

TITAN vent secure

Gesicherte Spaltlüftung.

SYSTEM

Über spezielle Rahmenteile aus gehärtetem Stahl wird eine Kippspaltöffnung von ca. 1 cm im oberen Bereich realisiert. Im unteren Bereich liegt das Fenster an der Dichtung an.

VORTEILE

- einbruchhemmend gemäß RC2 auch in Lüftungsstellung
- ermöglicht witterungsunabhängiges Lüften
- sorgt für angenehmes Raumklima

TECHNISCHE RANDBEDINGUNGEN

- minimale Falztiefe = 30 mm
- Falzluft 12 (+1) mm
- 13 mm Nutlage
- kein TBT möglich



TITAN vent secure

Gesicherte Spaltlüftung.

EINSTELLMÖGLICHKEITEN DER RAHMENTEILE

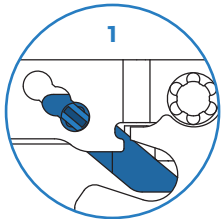

1
Position rechts ▶ **10 mm Ausstellweite oben:**
Schieber bei Einsatz des TITAN vent secure
Rahmenteils oben - Auslieferungszustand

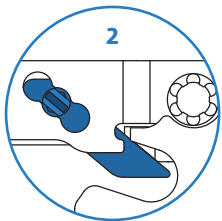

2
Position Mitte ▶ **7,5 mm Ausstellweite:**
Optionale Feinjustierung

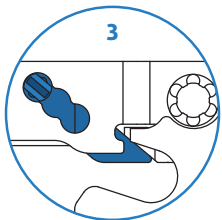

3
Position links ▶ **5 mm Ausstellweite:**
Optionale Feinjustierung

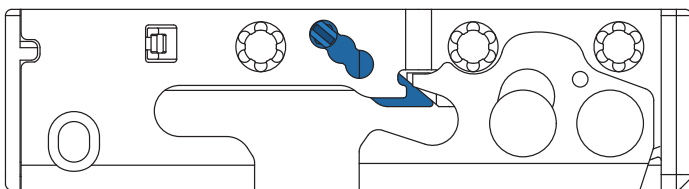

FESTSTELLEN DES SCHIEBERS

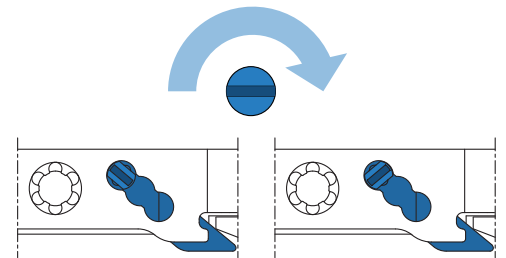

TITAN vent secure RC2

Gesicherte Spaltlüftung.

- Vergleich Standard zu TITAN vent secure Beschlagaufbau

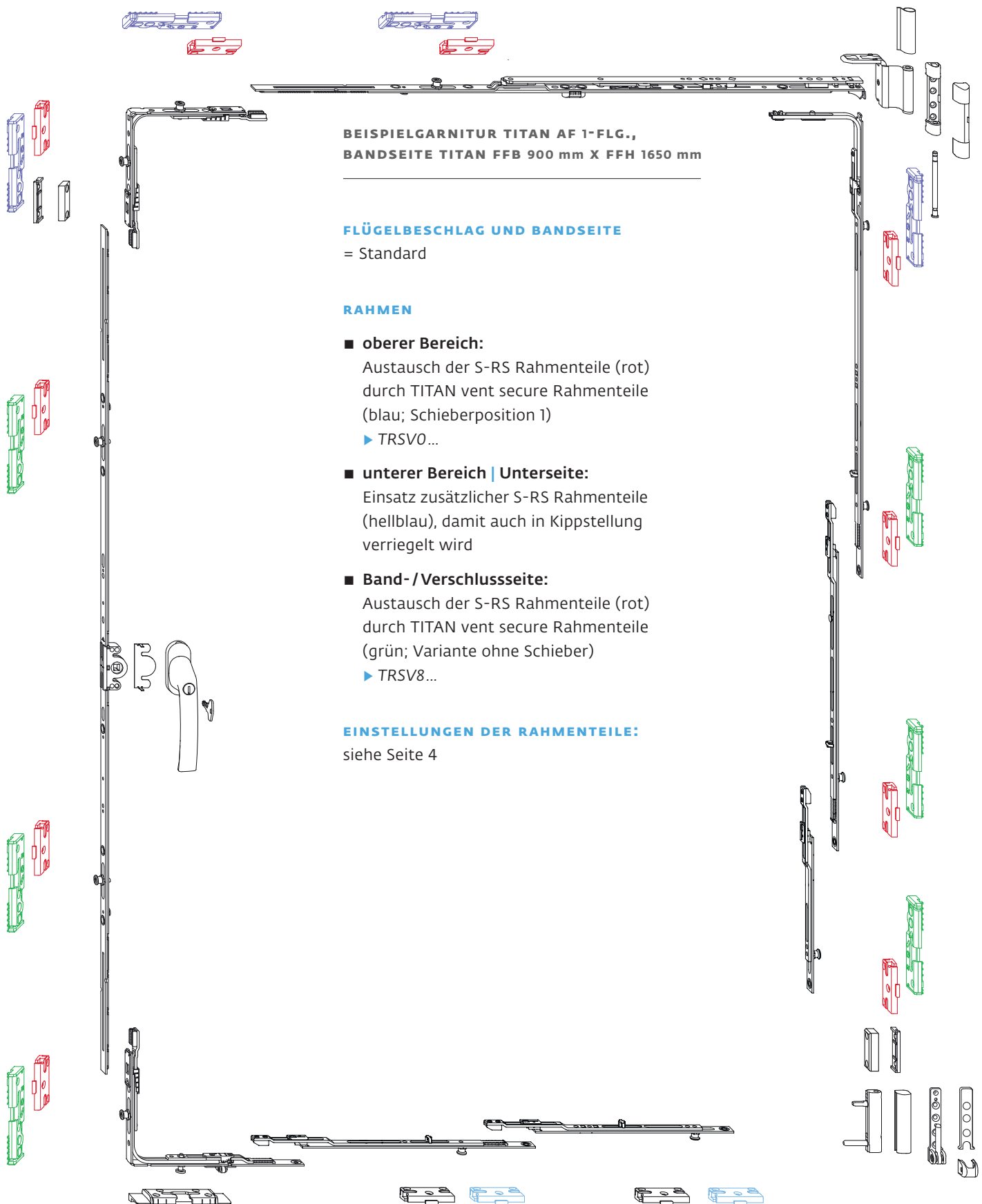

TITAN vent secure RC1

Gesicherte Spaltlüftung.

- Vergleich Standard zu TITAN vent secure Beschlagaufbau

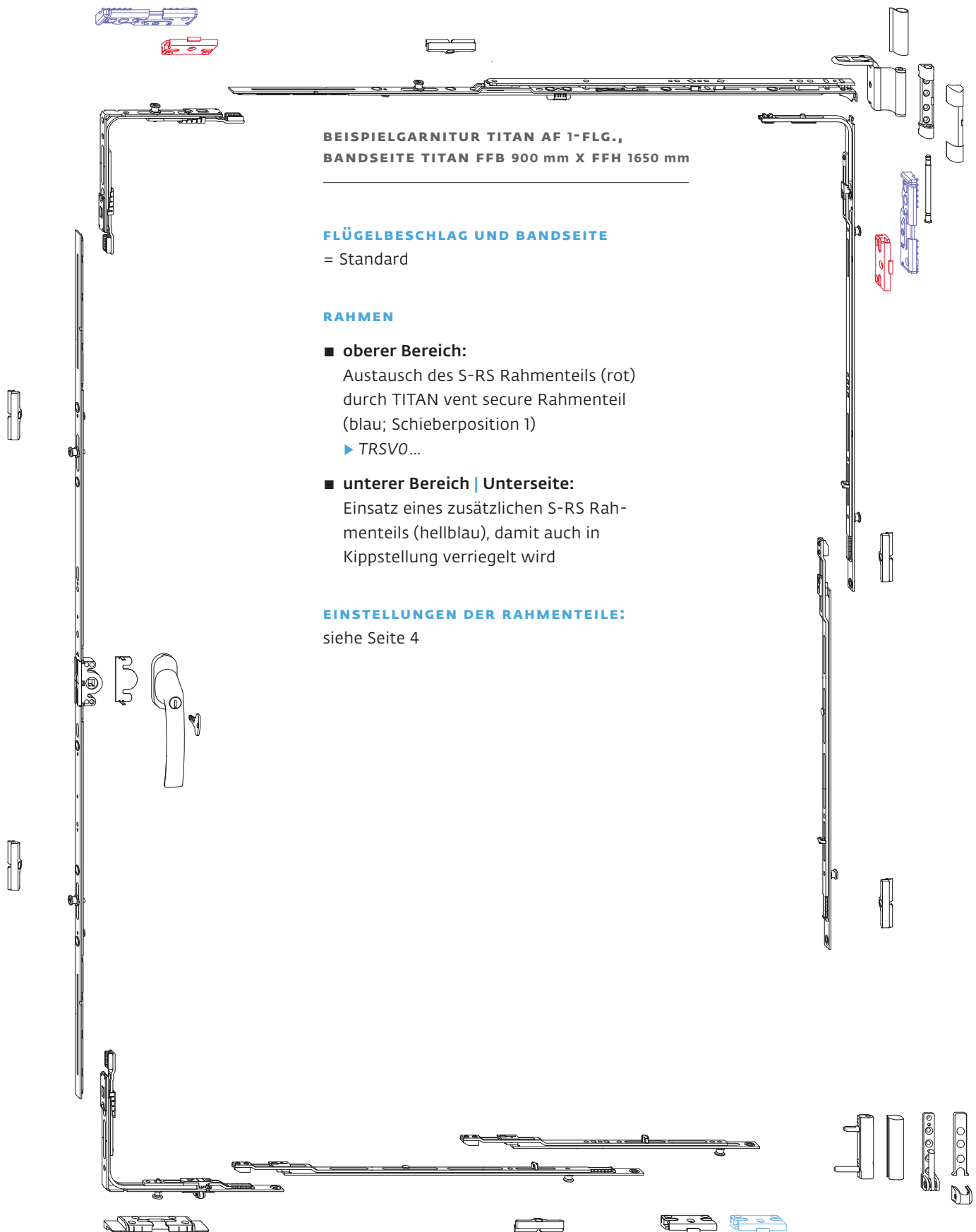

BEISPIELGARNITUR TITAN AF 1-FLG.,
BANDSEITE TITAN FFB 900 mm X FFH 1650 mm

FLÜGELBESCHLAG UND BANDSEITE

= Standard

RAHMEN

■ oberer Bereich:

Austausch des S-RS Rahmenteils (rot)
durch TITAN vent secure Rahmenteil
(blau; Schieberposition 1)

▶ TRSVO...

■ unterer Bereich | Unterseite:

Einsatz eines zusätzlichen S-RS Rah-
menteils (hellblau), damit auch in
Kippstellung verriegelt wird

EINSTELLUNGEN DER RAHMENTEILE:

siehe Seite 4

TITAN vent secure Grundsicherheit

Gesicherte Spaltlüftung.

- Vergleich Standard zu TITAN vent secure Beschlagaufbau

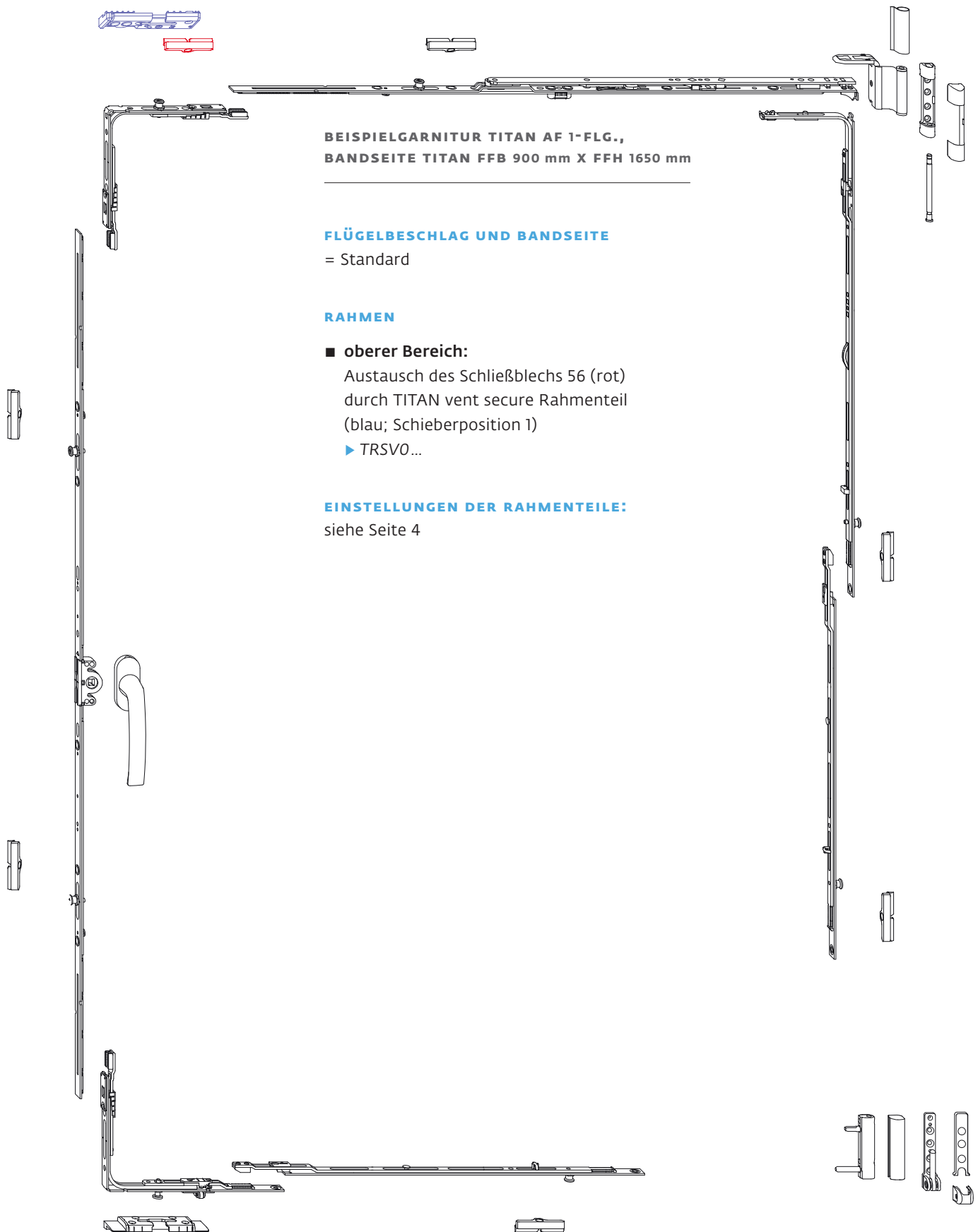

TITAN vent secure

Profilzuordnung.

| PROFIL-HERSTELLER | PROFILSERIE | MATERIALNUMMER | MATERIALTEXT |
|-------------------|--------------|--|--|
| Alphacan | Alpha 70 | TRVS0021.../TRVS0022... TRVS8021.../TRVS8022... | Schließblech S-RS/KS A2180 re./li. Schließblech S-RS/KS-VS/BS A2180 re./li. |
| | Alpha 80 | TRVS0021.../TRVS0022... TRVS8021.../TRVS8022... | Schließblech S-RS/KS A2180 re./li. Schließblech S-RS/KS-VS/BS A2180 re./li. |
| | Profilia MD | TRVS0081.../TRVS0082... TRVS8081.../TRVS8082... | Schließblech S-RS/KS A1860 re./li. Schließblech S-RS/KS-VS/BS A1860 re./li. |
| Aluplast | Ideal 4000 | TRVS0071.../TRVS0072... TRVS8071.../TRVS8072... | Schließblech S-RS/KS A2400 re./li. Schließblech S-RS/KS-VS/BS A2400 re./li. |
| | Ideal 5000 | TRVS0071.../TRVS0072... TRVS8071.../TRVS8072... | Schließblech S-RS/KS A2400 re./li. Schließblech S-RS/KS-VS/BS A2400 re./li. |
| | Ideal 7000 | TRVS0071.../TRVS0072... TRVS8071.../TRVS8072... | Schließblech S-RS/KS A2400 re./li. Schließblech S-RS/KS-VS/BS A2400 re./li. |
| EF-plast | Brokelman 58 | TRVS0061.../TRVS0062... TRVS8061.../TRVS8062... | Schließblech S-RS/KS A1940 re./li. Schließblech S-RS/KS-VS/BS A1940 re./li. |
| Funke | Helios | TRVS0041.../TRVS0042... TRVS8041.../TRVS8042... | Schließblech S-RS/KS A4460 re./li. Schließblech S-RS/KS-VS/BS A4460 re./li. |
| Gealan | S 3000 | TRVS0061.../TRVS0062... TRVS8061.../TRVS8062... | Schließblech S-RS/KS A1940 re./li. Schließblech S-RS/KS-VS/BS A1940 re./li. |
| | S 7000 | TRVS0061.../TRVS0062... TRVS8061.../TRVS8062... | Schließblech S-RS/KS A1940 re./li. Schließblech S-RS/KS-VS/BS A1940 re./li. |
| | S 8000 | TRVS0061.../TRVS0062... TRVS8061.../TRVS8062... | Schließblech S-RS/KS A1940 re./li. Schließblech S-RS/KS-VS/BS A1940 re./li. |
| | S 9000 | TRVS0061.../TRVS0062... TRVS8061.../TRVS8062... | Schließblech S-RS/KS A1940 re./li. Schließblech S-RS/KS-VS/BS A1940 re./li. |
| Horizont PS | penta | TRVS0021.../TRVS0022... TRVS8021.../TRVS8022... | Schließblech S-RS/KS A2180 re./li. Schließblech S-RS/KS-VS/BS A2180 re./li. |
| Inoutic | AD | TRVS0081.../TRVS0082... TRVS8081.../TRVS8082... | Schließblech S-RS/KS A1860 re./li. Schließblech S-RS/KS-VS/BS A1860 re./li. |
| | Arcade | TRVS0081.../TRVS0082... TRVS8081.../TRVS8082... | Schließblech S-RS/KS A1860 re./li. Schließblech S-RS/KS-VS/BS A1860 re./li. |
| | Deluxe | TRVS0081.../TRVS0082... TRVS8081.../TRVS8082... | Schließblech S-RS/KS A1860 re./li. Schließblech S-RS/KS-VS/BS A1860 re./li. |
| | Eforte | TRVS0081.../TRVS0082... TRVS8081.../TRVS8082... | Schließblech S-RS/KS A1860 re./li. Schließblech S-RS/KS-VS/BS A1860 re./li. |
| | Elite | TRVS0081.../TRVS0082... TRVS8081.../TRVS8082... | Schließblech S-RS/KS A1860 re./li. Schließblech S-RS/KS-VS/BS A1860 re./li. |
| | MD100 | TRVS0081.../TRVS0082... TRVS8081.../TRVS8082... | Schließblech S-RS/KS A1860 re./li. Schließblech S-RS/KS-VS/BS A1860 re./li. |
| | Prestige AD | TRVS0081.../TRVS0082... TRVS8081.../TRVS8082... | Schließblech S-RS/KS A1860 re./li. Schließblech S-RS/KS-VS/BS A1860 re./li. |

Oberer Bereich:

Schließblech S-RS/KS

Band- / Verschlussseite:

Schließblech S-RS/KS-VS/BS

TITAN vent secure

Profilzuordnung.

| PROFIL-HERSTELLER | PROFILSERIE | MATERIALNUMMER | MATERIALTEXT |
|-------------------|---------------------|--|--|
| KBE | AD 70 | TRVS0041.../TRVS0042... TRVS8041.../TRVS8042... | Schließblech S-RS/KS A4460 re./li. Schließblech S-RS/KS-VS/BS A4460 re./li. |
| | System_88mm | TRVS0041.../TRVS0042... TRVS8041.../TRVS8042... | Schließblech S-RS/KS A4460 re./li. Schließblech S-RS/KS-VS/BS A4460 re./li. |
| Miroplast | WDS 8S | TRVS0021.../TRVS0022... TRVS8021.../TRVS8022... | Schließblech S-RS/KS A2180 re./li. Schließblech S-RS/KS-VS/BS A2180 re./li. |
| profine | 76 AD | TRVS0041.../TRVS0042... TRVS8041.../TRVS8042... | Schließblech S-RS/KS A4460 re./li. Schließblech S-RS/KS-VS/BS A4460 re./li. |
| | 76 MD | TRVS0041.../TRVS0042... TRVS8041.../TRVS8042... | Schließblech S-RS/KS A4460 re./li. Schließblech S-RS/KS-VS/BS A4460 re./li. |
| | 88 MD | TRVS0041.../TRVS0042... TRVS8041.../TRVS8042... | Schließblech S-RS/KS A4460 re./li. Schließblech S-RS/KS-VS/BS A4460 re./li. |
| Rehau | Basic-Design S 730 | TRVS0031.../TRVS0032... TRVS8031.../TRVS8032... | Schließblech S-RS/KS A2860 re./li. Schließblech S-RS/KS-VS/SB A2860 re./li. |
| | Brillant-Design | TRVS0031.../TRVS0032... TRVS8031.../TRVS8032... | Schließblech S-RS/KS A2860 re./li. Schließblech S-RS/KS-VS/SB A2860 re./li. |
| | Euro-Design 86 plus | TRVS0031.../TRVS0032... TRVS8031.../TRVS8032... | Schließblech S-RS/KS A2860 re./li. Schließblech S-RS/KS-VS/SB A2860 re./li. |
| | Geneo S 980 AD | TRVS0031.../TRVS0032... TRVS8031.../TRVS8032... | Schließblech S-RS/KS A2860 re./li. Schließblech S-RS/KS-VS/SB A2860 re./li. |
| | Geneo S 980 MD | TRVS0031.../TRVS0032... TRVS8031.../TRVS8032... | Schließblech S-RS/KS A2860 re./li. Schließblech S-RS/KS-VS/SB A2860 re./li. |
| | S 735 | TRVS0031.../TRVS0032... TRVS8031.../TRVS8032... | Schließblech S-RS/KS A2860 re./li. Schließblech S-RS/KS-VS/SB A2860 re./li. |
| | S 796 | TRVS0031.../TRVS0032... TRVS8031.../TRVS8032... | Schließblech S-RS/KS A2860 re./li. Schließblech S-RS/KS-VS/SB A2860 re./li. |
| | Synego AD | TRVS0031.../TRVS0032... TRVS8031.../TRVS8032... | Schließblech S-RS/KS A2860 re./li. Schließblech S-RS/KS-VS/SB A2860 re./li. |
| | Synego MD | TRVS0031.../TRVS0032... TRVS8031.../TRVS8032... | Schließblech S-RS/KS A2860 re./li. Schließblech S-RS/KS-VS/SB A2860 re./li. |
| | Thermo-Design S730 | TRVS0031.../TRVS0032... TRVS8031.../TRVS8032... | Schließblech S-RS/KS A2860 re./li. Schließblech S-RS/KS-VS/SB A2860 re./li. |
| Salamander | bluEvolution 82 AD | TRVS0021.../TRVS0022... TRVS8021.../TRVS8022... | Schließblech S-RS/KS A2180 re./li. Schließblech S-RS/KS-VS/BS A2180 re./li. |
| | bluEvolution 82 MD | TRVS0021.../TRVS0022... TRVS8021.../TRVS8022... | Schließblech S-RS/KS A2180 re./li. Schließblech S-RS/KS-VS/BS A2180 re./li. |
| | bluEvolution 92 AD | TRVS0101.../TRVS0102... TRVS8101.../TRVS8102... | Schließblech S-RS/KS A5080 re./li. Schließblech S-RS/KS-VS/BS A5080 re./li. |
| | bluEvolution 73 | TRVS0021.../TRVS0022... TRVS8021.../TRVS8022... | Schließblech S-RS/KS A2180 re./li. Schließblech S-RS/KS-VS/BS A2180 re./li. |

Oberer Bereich:

Schließblech S-RS/KS

Band- / Verschlussseite:

Schließblech S-RS/KS-VS/BS

TITAN vent secure

Profilzuordnung.

| PROFIL-HERSTELLER | PROFILSERIE | MATERIALNUMMER | MATERIALTEXT |
|-------------------|-----------------------|--|--|
| Salamander | Brügmann AD | TRVS0021.../TRVS0022... TRVS8021.../TRVS8022... | Schließblech S-RS/KS A2180 re./li. Schließblech S-RS/KS-VS/BS A2180 re./li. |
| | Brügmann MD | TRVS0021.../TRVS0022... TRVS8021.../TRVS8022... | Schließblech S-RS/KS A2180 re./li. Schließblech S-RS/KS-VS/BS A2180 re./li. |
| | Design 2D | TRVS0031.../TRVS0032... TRVS8031.../TRVS8032... | Schließblech S-RS/KS A2860 re./li. Schließblech S-RS/KS-VS/SB A2860 re./li. |
| | Design 3D | TRVS0031.../TRVS0032... TRVS8031.../TRVS8032... | Schließblech S-RS/KS A2860 re./li. Schließblech S-RS/KS-VS/SB A2860 re./li. |
| | Design MD | TRVS0031.../TRVS0032... TRVS8031.../TRVS8032... | Schließblech S-RS/KS A2860 re./li. Schließblech S-RS/KS-VS/SB A2860 re./li. |
| Schüco | Corona AS 60 2-Kammer | TRVS0071.../TRVS0072... TRVS8071.../TRVS8072... | Schließblech S-RS/KS A2400 re./li. Schließblech S-RS/KS-VS/BS A2400 re./li. |
| | Corona AS 60 3-Kammer | TRVS0071.../TRVS0072... TRVS8071.../TRVS8072... | Schließblech S-RS/KS A2400 re./li. Schließblech S-RS/KS-VS/BS A2400 re./li. |
| | Corona SI 82 | TRVS0021.../TRVS0022... TRVS8021.../TRVS8022... | Schließblech S-RS/KS A2180 re./li. Schließblech S-RS/KS-VS/BS A2180 re./li. |
| | Living AS | TRVS0021.../TRVS0022... TRVS8021.../TRVS8022... | Schließblech S-RS/KS A2180 re./li. Schließblech S-RS/KS-VS/BS A2180 re./li. |
| | Living MD | TRVS0021.../TRVS0022... TRVS8021.../TRVS8022... | Schließblech S-RS/KS A2180 re./li. Schließblech S-RS/KS-VS/BS A2180 re./li. |
| Veka | Alphaline 90 MD | TRVS0021.../TRVS0022... TRVS8021.../TRVS8022... | Schließblech S-RS/KS A2180 re./li. Schließblech S-RS/KS-VS/BS A2180 re./li. |
| | Softline 70 | TRVS0021.../TRVS0022... TRVS8021.../TRVS8022... | Schließblech S-RS/KS A2180 re./li. Schließblech S-RS/KS-VS/BS A2180 re./li. |
| | Softline 70 MD | TRVS0021.../TRVS0022... TRVS8021.../TRVS8022... | Schließblech S-RS/KS A2180 re./li. Schließblech S-RS/KS-VS/BS A2180 re./li. |
| | Softline 82 | TRVS0021.../TRVS0022... TRVS8021.../TRVS8022... | Schließblech S-RS/KS A2180 re./li. Schließblech S-RS/KS-VS/BS A2180 re./li. |
| | Softline 82 MD | TRVS0021.../TRVS0022... TRVS8021.../TRVS8022... | Schließblech S-RS/KS A2180 re./li. Schließblech S-RS/KS-VS/BS A2180 re./li. |
| | Swingline | TRVS0021.../TRVS0022... TRVS8021.../TRVS8022... | Schließblech S-RS/KS A2180 re./li. Schließblech S-RS/KS-VS/BS A2180 re./li. |
| | Topline AD | TRVS0021.../TRVS0022... TRVS8021.../TRVS8022... | Schließblech S-RS/KS A2180 re./li. Schließblech S-RS/KS-VS/BS A2180 re./li. |
| | Topline MD | TRVS0021.../TRVS0022... TRVS8021.../TRVS8022... | Schließblech S-RS/KS A2180 re./li. Schließblech S-RS/KS-VS/BS A2180 re./li. |
| | Topline Plus | TRVS0021.../TRVS0022... TRVS8021.../TRVS8022... | Schließblech S-RS/KS A2180 re./li. Schließblech S-RS/KS-VS/BS A2180 re./li. |

Oberer Bereich:

Schließblech S-RS/KS

Band- /Verschlussseite:

Schließblech S-RS/KS-VS/BS

TITAN vent secure

Profilzuordnung.

| PROFIL- HERSTELLER | PROFILSERIE | MATERIALNUMMER | MATERIALTEXT |
|-----------------------|-------------------------|--|--|
| Holz | Eurofalz 30/20-12/18-13 | TRVS0051.../TRVS0052... TRVS8051.../TRVS8052... | Schließblech S-RS/KS A3600 re./li. Schließblech S-RS/KS-VS/BS A3600 re./li. |
| | Eurofalz 35/8-12/18-13 | TRVS0051.../TRVS0052... TRVS8051.../TRVS8052... | Schließblech S-RS/KS A3600 re./li. Schließblech S-RS/KS-VS/BS A3600 re./li. |
| | Eurofalz 30/20-12/20-13 | TRVS0051.../TRVS0052... TRVS8051.../TRVS8052... | Schließblech S-RS/KS A3600 re./li. Schließblech S-RS/KS-VS/BS A3600 re./li. |
| | Eurofalz 35/8-12/20-13 | TRVS0051.../TRVS0052... TRVS8051.../TRVS8052... | Schließblech S-RS/KS A3600 re./li. Schließblech S-RS/KS-VS/BS A3600 re./li. |

Oberer Bereich:

Schließblech S-RS/KS

Band- /Verschlussseite:

Schließblech S-RS/KS-VS/BS



Technische Informationen

- Schließblech S-RS/KS profilbezogen, siehe PDB TRVS
- Schließblech S-RS/KS-VS/BS profilbezogen, siehe PDB TRVS01
- Gesicherte Spaltlüftung TITAN vent secure
- Mit der Ausstellweite von max. 10 mm auf der Oberseite wird ein kontinuierlicher Luftaustausch gewährleistet und das Fenster ist auch in Lüftungsstellung vor Einbruch (bis RC2) und Schlagregen geschützt.
- Einstellmöglichkeiten Schließblech S-RS/KS:
 - 1 maximale Ausstellweite 10,0 mm
 - 2 mittlere Ausstellweite 7,5 mm
 - 3 minimale Ausstellweite 5,0 mm
 - a Schieberstellung beweglich
 - b Schieberstellung arretiert
- Die dargestellte Ausführung ist exemplarisch und kann je nach Profilsystem variieren.
- **Unbedingt beachten:**
Vorgaben/Hinweise zum Produkt und zur Haftung (Richtlinie VHBH sowie der hierin aufgeführten vor- und mitgeltende Dokumente - Download der Richtlinie unter www.beschlagindustrie.de/ggsb/richtlinien.asp)
Angaben der Profilverhersteller bzw. Systeminhaber (Kunststoff, Leichtmetall) oder der DIN 68 121 – „Holzprofile für Fenster und Fenstertüren“

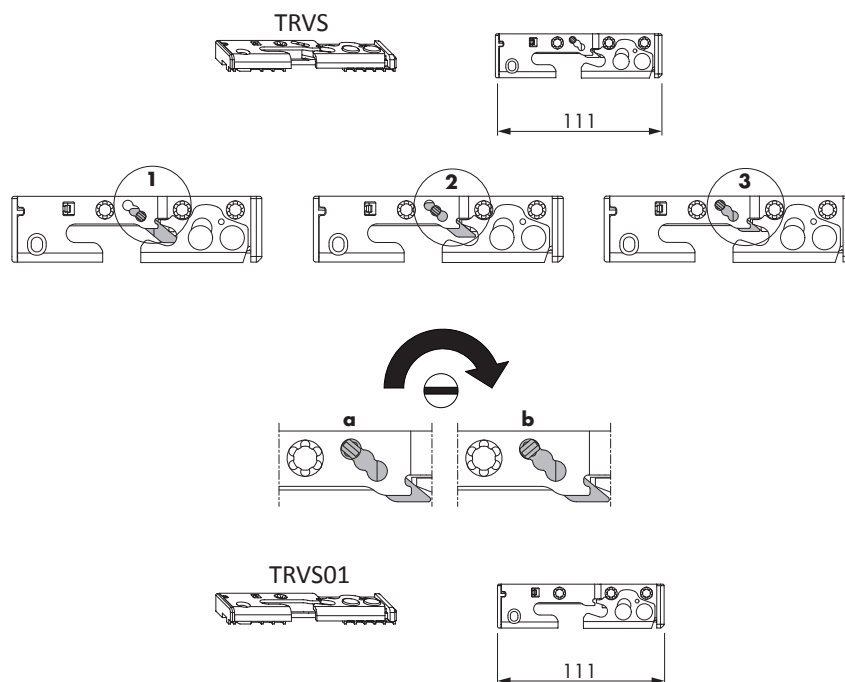



Einbauhinweise

- Unten waagrecht müssen zusätzliche S-RS Schließbleche gesetzt werden, damit der Flügel auch in Kippstellung verriegelt ist und an der Dichtung anliegt. Dies ist notwendig, damit die Einbruchhemmung und der Schlagregenschutz erreicht werden. Die Schließbleche S-RS/KS und S-RS/KS-VS/BS werden mittig zum Zapfen gesetzt

TRVS = Schließblech S-RS/KS (mit Schieber), Schieberposition 1
TRVS01 = Schließblech S-RS/KS-VS/BS (ohne Schieber)

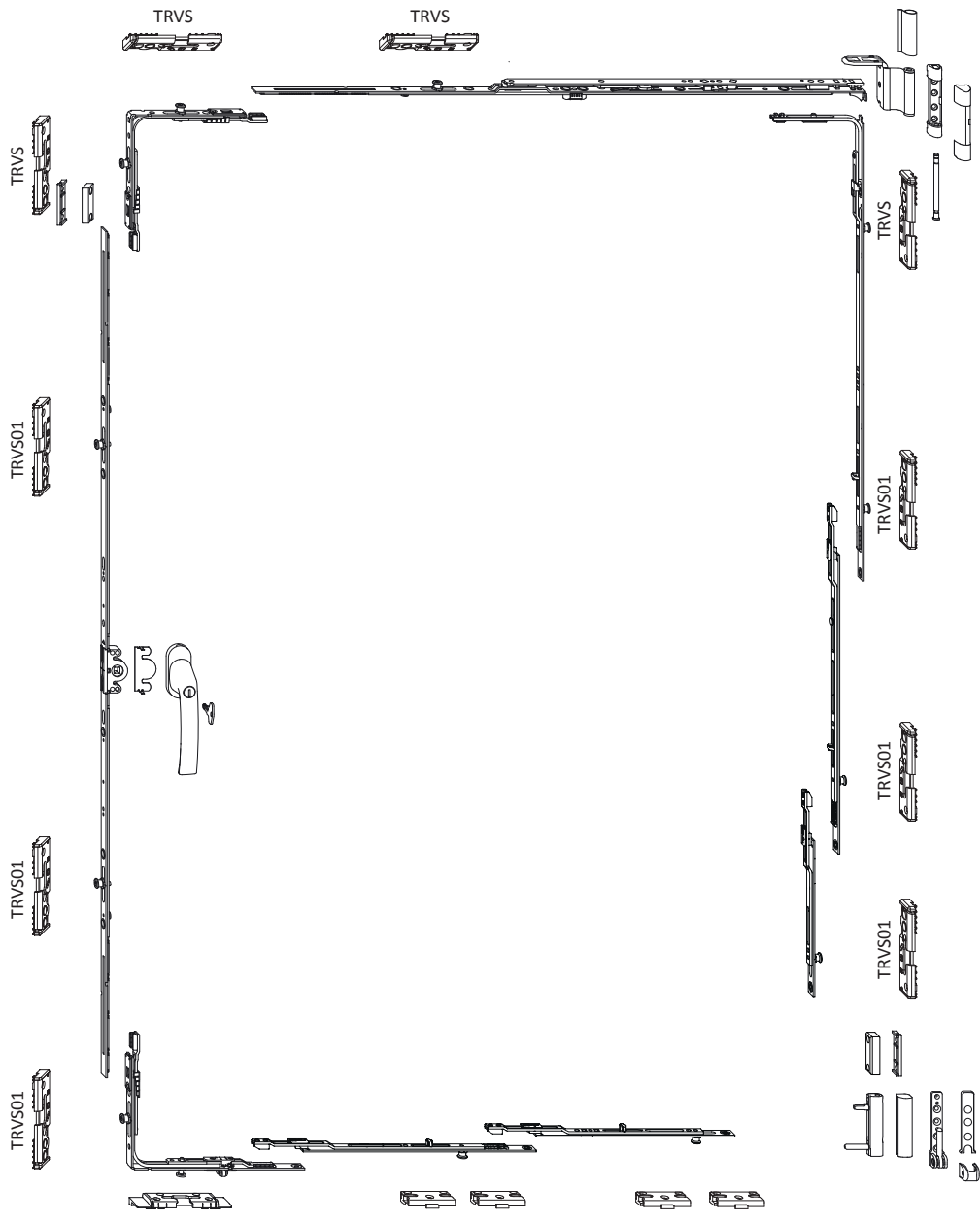



Technische Informationen

| Materialnummer | Materialkurztext |
|----------------|--------------------------------------|
| TART0550-... | Positionierhilfe Rahmenteil 12/..-13 |

- Zum exakten Positionieren der TITAN vent secure Rahmenteile am angeschlagenen Fenster.
- Die Positionierhilfe wird über die Komfortpilzbolzen geschoben, sie kann entweder mit Zentrierfunktion für die TITAN vent secure Rahmenteile oder zum Markieren des Zapfensitzes auf dem Blendrahmen verwendet werden.
- Als Anreißlehre kann die Positionierhilfe auch zum Setzen der Standard- (TRSM/TRSN) oder Sicherheitsschließbleche (TRSK) verwendet werden.
- Ein Anwendungsbeispiel finden hier: <https://youtu.be/2wuYHXi3Ffo>

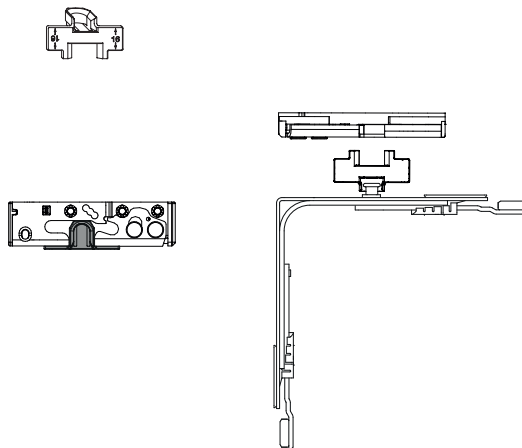

Verkaufsinformationen

| Materialkurztext | Materialnummer | Oberfläche | Farbe | VKE |
|--------------------------------------|-----------------|------------|----------|-------|
| Positionierhilfe Rahmenteil 12/..-13 | TART0550-04601_ | neutral | RAL 9005 | 1 ST |
| | TART0550-04602_ | neutral | RAL 9005 | 10 ST |

TITAN AF

Anschlagnanleitung

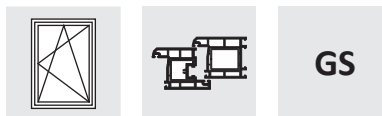

1-flg. Rechteck Dreh-Kipp

Kunststoff

Grundsicherheit

Griffsitz mittig (variabel)

Bandseite TITAN

Oberfläche TS

Dornmaß 15 mm

| Garniturausstattung | |
|-----------------------------|---|
| Allgemein | Verriegelungsabstand 800; vent secure (gesicherte SP) |
| Scherenseite | 1-teilige Schere |
| Unterseite | Inliner |
| Verschlussseite | FBS auf Getriebe |
| Bandseite | Umlenkung BS Gr.1+2 1RS |
| Bandseitendrehpunkte | Standard |

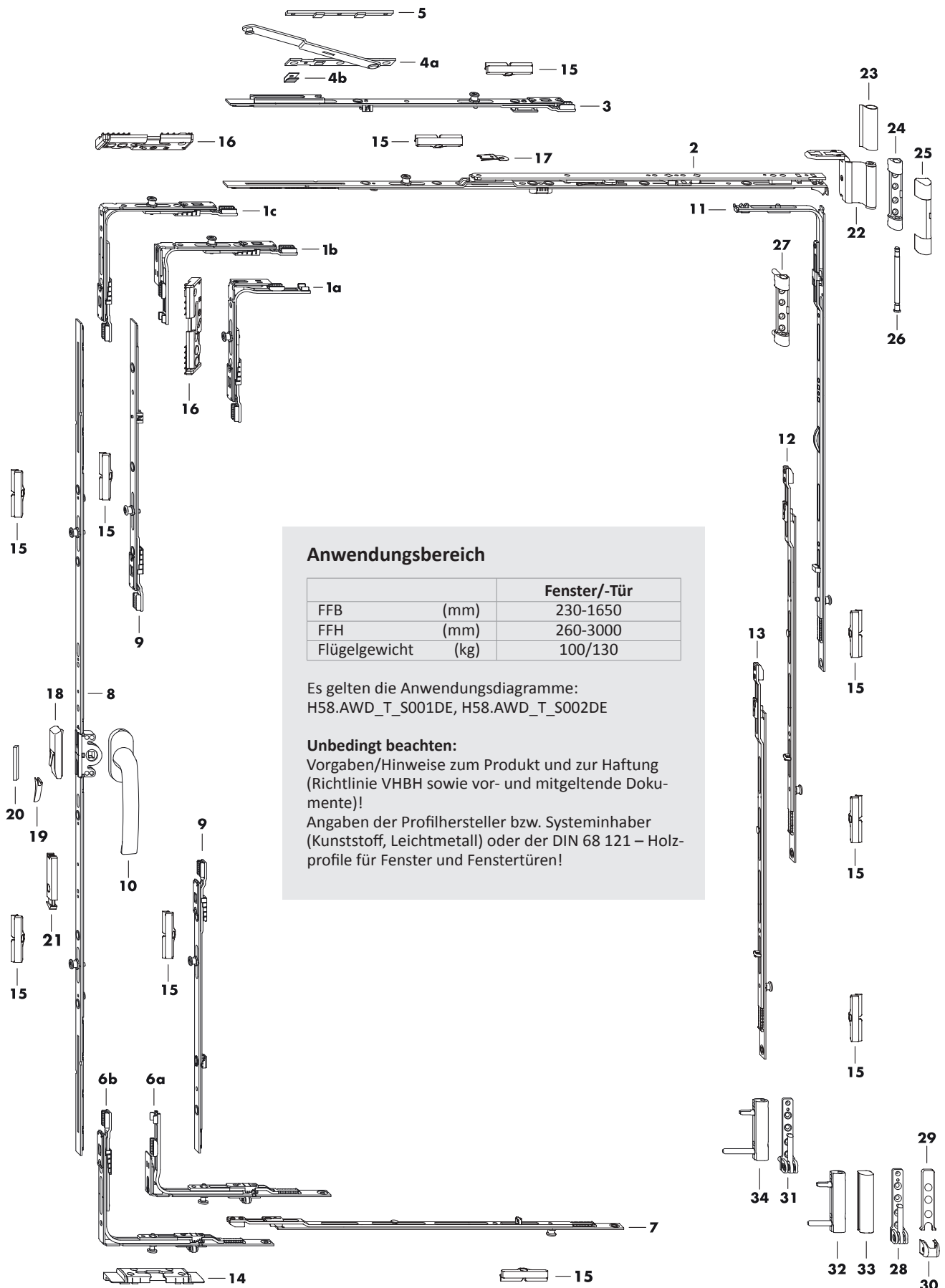
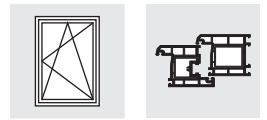

Anwendungsbereich

| | | Fenster/-Tür |
|---------------|------|--------------|
| FFB | (mm) | 230-1650 |
| FFH | (mm) | 260-3000 |
| Flügelgewicht | (kg) | 100/130 |

Es gelten die Anwendungsdiagramme:
H58.AWD_T_S001DE, H58.AWD_T_S002DE

Unbedingt beachten:

Vorgaben/Hinweise zum Produkt und zur Haftung
(Richtlinie VHBH sowie vor- und mitgeltende Dokumente)!

Angaben der Profilversteller bzw. Systeminhaber
(Kunststoff, Leichtmetall) oder der DIN 68 121 – Holzprofile für Fenster und Fenstertüren!

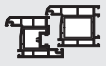

| Pos. | Materialkurztext | Materialnummer | ST | FFB | FFH | Maß G | Anzahl Rahmenteile / Pos. | | |
|-------------------|--------------------------------|----------------|----|-----------|-----------|-----------|---------------------------|----|----|
| | | | | | | | 14 | 15 | 16 |
| 1a | Umlenkung AF VSO schmal 1RS | TEUL4020- ... | 1 | 230- 330 | 461-3000 | | | | 1 |
| 1b | Umlenkung AF VSO schmal 1RS | TEUL4020- ... | 1 | 331- 850 | 260- 460 | | | | 1 |
| 1c | Umlenkung AF VSO 1RS | TEUL4010- ... | 1 | 331-1650 | 461-3000 | | | | 1 |
| 2 | Schere AF Gr.0 | TSKK2000- ... | 1 | 230- 450 | | | | | |
| | Schere AF Gr.1 | TSKK2010- ... | | 451- 680 | | | | | |
| | Schere AF Gr.2 | TSKK2020- ... | | 681- 850 | | | | | |
| | Schere AF Gr.3 1RS | TSKK2030- ... | | 851-1050 | | | | 1 | |
| | Schere AF Gr.4 1RS | TSKK2040- ... | | 1051-1250 | | | | 1 | |
| | Schere AF Gr.3 1RS | TSKK2030- ... | | 1251-1450 | | | | 1 | |
| | Schere AF Gr.4 1RS | TSKK2040- ... | | 1451-1650 | | | 1 | | |
| 3 | Zwischenstück Zusatzschere 1RS | TZOK1010- ... | 1 | 1251-1650 | | | | 1 | |
| 4 | Zusatzschere | s. PDB, TSZS | 1 | 1251-1650 | | | | | |
| 5 | Unterlegplatte Z | s. PDB, FRUP01 | 1 | 1251-1650 | | | | | |
| 6a | Uml. AF VSU/K+ schmal FH 1S | TEUL5090- ... | 1 | 331- 850 | 260- 460 | | | 1 | |
| 6b | Umlenkung AF VSU/K+ FH 1S | TEUL5010- ... | 1 | 230-1650 | 461-3000 | | | 1 | |
| 7 | Zwischenstück BS/FH Gr.1+ 1RS | TZBS0180- ... | 1 | 851-1050 | | | | 1 | |
| | Zwischenstück BS/FH Gr.2+ 1RS | TZBS0190- ... | | 1051-1450 | | | | 1 | |
| | Zwischenstück BS/FH Gr.3+ 1RS | TZBS0200- ... | | 1451-1650 | | | | 1 | |
| 8 | Getriebe 15 AF Gr.20 | TGMK4010- ... | 1 | 331- 850 | 260- 460 | 130- 230 | | | |
| | Getriebe 15 AF Gr.20 | TGMK4010- ... | | | 461- 600 | 230- 300 | | | |
| | Getriebe 15 AF Gr.60 | TGMK4020- ... | | | 601- 800 | 300- 400 | | | |
| | Getriebe 15 AF Gr.80 1RS | TGMK4040- ... | | | 801-1200 | 400- 600 | | 1 | |
| | Getriebe 15 AF Gr.120 1RS | TGMK4050- ... | | | 1201-1600 | 600- 800 | | 1 | |
| | Getriebe 15 AF Gr.160 2RS 70 | TGMK4170- ... | | | 1601-2000 | 800-1000 | | 2 | |
| | Getriebe 15 AF Gr.200 2RS | TGMK4080- ... | | | 2001-3000 | 1000-1500 | | 2 | |
| 9 | Zwischenstück KK/AF Gr.1 1RS | TZKK1010- ... | 2 | | 2401-2800 | | | 2 | |
| | Zwischenstück KK/AF Gr.2 1RS | TZKK1020- ... | | | 2801-3000 | | | 2 | |
| 10 | Hebel Globe | s. EBS ZHGS | 1 | | 260-3000 | | | | |
| 11 | Umlenkung BS/K3 Gr.1+ 1RS | TEUL2410- ... | 1 | | 801-1200 | | | 1 | |
| | Umlenkung BS/K3 Gr.2+ 1RS | TEUL2420- ... | | | 1201-3000 | | | 1 | |
| 12 | Zwischenstück BS/FH Gr.1+ 1RS | TZBS0180- ... | 1 | | 1401-1600 | | | 1 | |
| | Zwischenstück BS/FH Gr.2+ 1RS | TZBS0190- ... | | | 1601-2000 | | | 1 | |
| | Zwischenstück BS/FH Gr.3+ 1RS | TZBS0200- ... | | | 2001-3000 | | | 1 | |
| 13 | Zwischenstück BS/FH Gr.1+ 1RS | TZBS0180- ... | 1 | | 2401-2600 | | | 1 | |
| | Zwischenstück BS/FH Gr.2+ 1RS | TZBS0190- ... | | | 2601-2800 | | | 1 | |
| | Zwischenstück BS/FH Gr.3+ 1RS | TZBS0200- ... | | | 2801-3000 | | | 1 | |
| 14 | Kippriegellager S-ES FH | s. PDB, FRKA | | | | | | | |
| 15 | Schließblech S 56 | s. PDB, TRSM | | | | | | | |
| 16 | Schließblech S-RS/KS | s. PDB, TRVS | | | | | | | |
| auf Wunsch | | | | | | | | | |
| 17 | Kippbegrenzer .. | TFKB0010- ... | 1 | | 260- 800 | | | | |
| 18 | Fehlbedienungssperre | TFBS0010- ... | 1 | | | | | | |
| 19 | Druckstück | s. PDB, TFFD | 1 | | | | | | |
| 20 | Anschlag FBS | s. PDB, FRZF01 | 1 | | | | | | |
| 21 | Türschnäpper re. | TFST0021- ... | 1 | | 1601-3000 | | | | |
| | Türschnäpper li. | TFST0022- ... | | | 1601-3000 | | | | |

| Bandseitendrehpunkte | | | | | | |
|-----------------------------|-------------------------|----------------|------------------|------------------|---------------------------|--------|
| Pos. | Materialkurztext | Materialnummer | | | Anzahl nach Flügelgewicht | |
| | | Oberfläche TS | RAL9016 | RAL8022 | 100 kg | 130 kg |
| 22 | Winkelband DH | s. PDB, TBWB61 | | | 1 | 1 |
| 23 | Abdeckkappe W KF | | TKWB0010-004 ... | TKWB0010-012 ... | 1 | 1 |
| 24 | Scherenlager 100 kg | s. PDB, TBSL61 | | | 1 | |
| 25 | Abdeckkappe S | | TKSL0020-004 ... | TKSL0020-012 ... | 1 | 1 |
| 26 | Scherenlagerbolzen Poly | TBSB6020-1 ... | | | 1 | 1 |
| 27 | Scherenlager 130 kg | s. PDB, TBSL62 | | | | 1 |
| 28 | Ecklager 100 kg | s. PDB, TBEL01 | | | 1 | |
| 29 | Abdeckkappe EL O MB | | TKEO0010-004 ... | TKEO0010-012 ... | 1 | 1 |
| 30 | Abdeckkappe EL U | | TKEU0010-004 ... | TKEU0010-012 ... | 1 | 1 |
| 31 | Ecklager 130 kg | s. PDB, TBEL02 | | | | 1 |
| 32 | Eckband KF 100 kg | s. PDB, TBEB62 | | | 1 | |
| 33 | Abdeckkappe EB | | TKEB0020-004 ... | TKEB0020-012 ... | 1 | 1 |
| 34 | Eckband KF 130 kg | s. PDB, TBEB63 | | | | 1 |

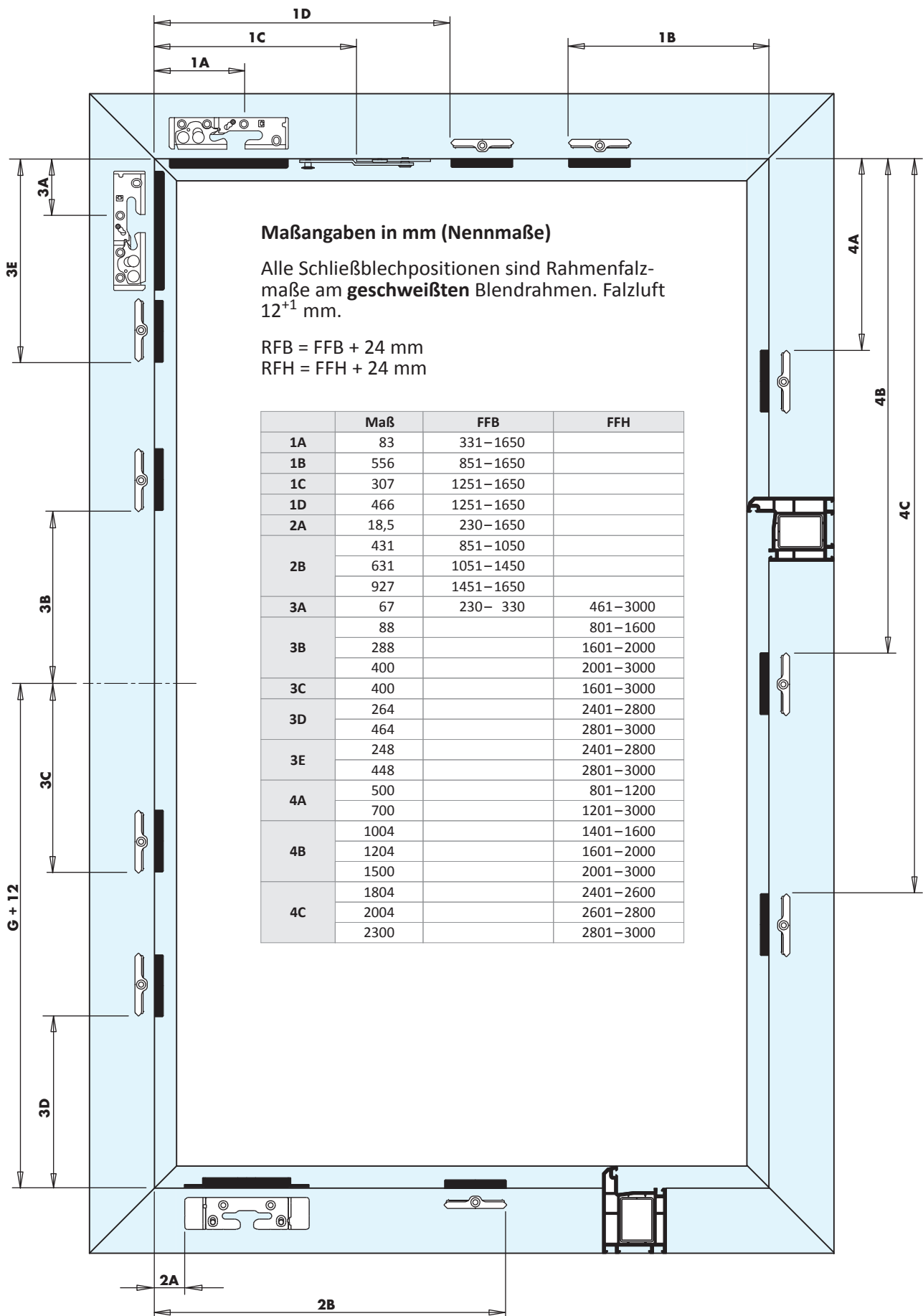
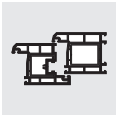

TITAN AF

Anschlagnanleitung



1-flg. Rechteck Dreh-Kipp

Kunststoff

RC1

Griffsitz mittig (variabel)

Bandseite TITAN

Oberfläche TS

Dornmaß 15 mm

| Garniturausstattung | |
|-----------------------------|---|
| Allgemein | Verriegelungsabstand 800; vent secure (gesicherte SP) |
| Scherenseite | 1-teilige Schere |
| Unterseite | Inliner |
| Verschlussseite | FBS auf Getriebe |
| Bandseite | Umlenkung BS Gr.1+2 2RS |
| Bandseitendrehpunkte | Standard |

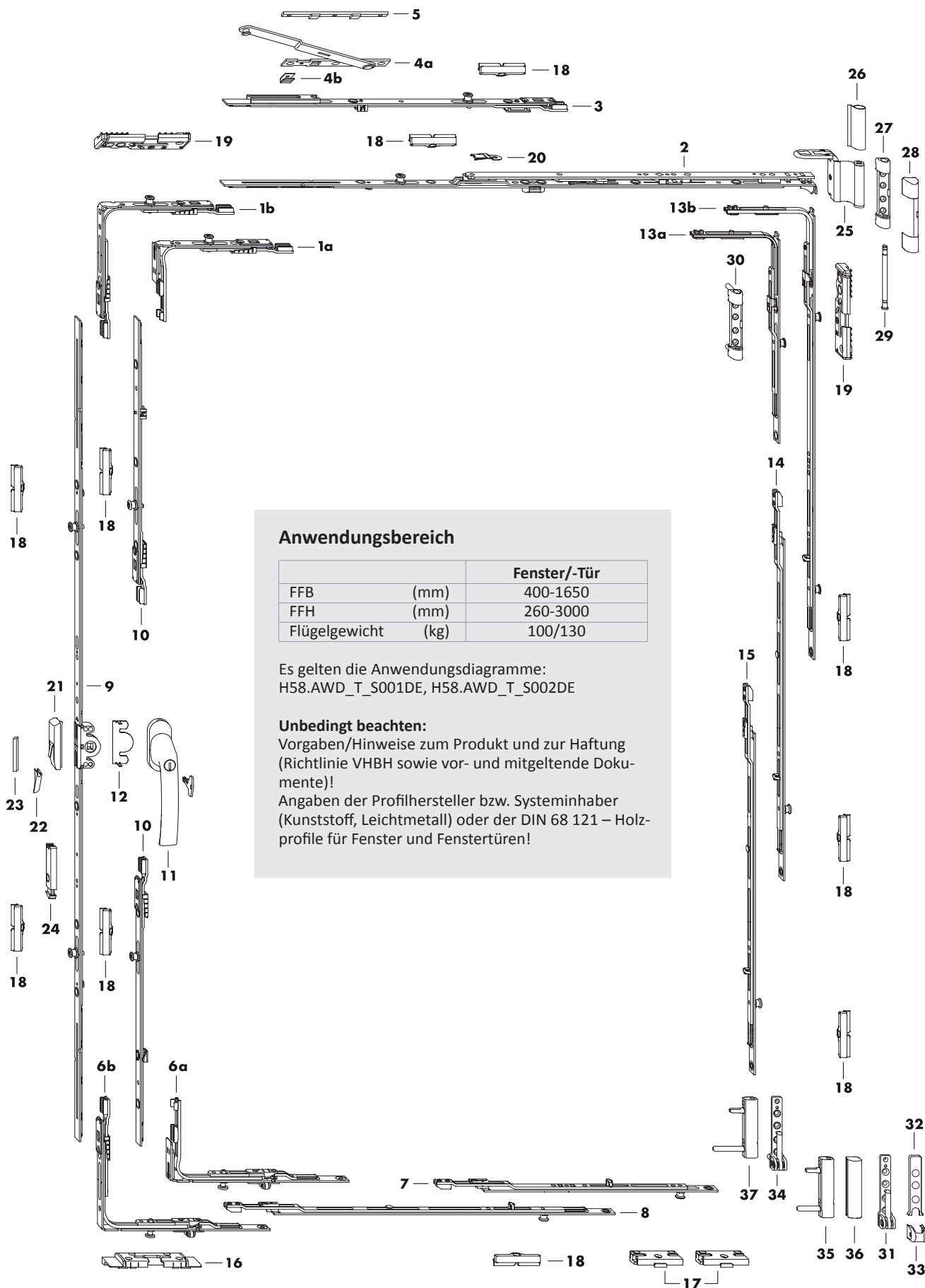
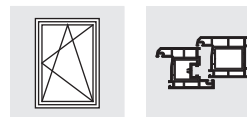

Anwendungsbereich

| | | Fenster/-Tür |
|---------------|------|--------------|
| FFB | (mm) | 400-1650 |
| FFH | (mm) | 260-3000 |
| Flügelgewicht | (kg) | 100/130 |

Es gelten die Anwendungsdiagramme:
H58.AWD_T_S001DE, H58.AWD_T_S002DE

Unbedingt beachten:
Vorgaben/Hinweise zum Produkt und zur Haftung (Richtlinie VHBH sowie vor- und mitgeltende Dokumente)!
Angaben der Profilversteller bzw. Systeminhaber (Kunststoff, Leichtmetall) oder der DIN 68 121 – Holzprofile für Fenster und Fenstertüren!

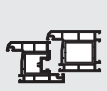

| Pos. | Materialkurztext | Materialnummer | ST | FFB | FFH | Maß G | Anzahl Rahmenteile / Pos. | | | |
|-------------------|--------------------------------|----------------|----|-----------|-----------|----------|---------------------------|----|----|----|
| | | | | | | | 16 | 17 | 18 | 19 |
| 1a | Umlenkung AF VSO schmal 1RS | TEUL4020- ... | 1 | 400– 850 | 260– 460 | | | | | |
| 1b | Umlenkung AF VSO 1RS | TEUL4010- ... | 1 | 400–1650 | 461–3000 | | | | | 1 |
| 2 | Schere AF Gr.0 | TSKK2000- ... | 1 | 400– 450 | | | | | | |
| | Schere AF Gr.1 | TSKK2010- ... | | 451– 680 | | | | | | |
| | Schere AF Gr.2 | TSKK2020- ... | | 681– 850 | | | | | | |
| | Schere AF Gr.3 1RS | TSKK2030- ... | | 851–1050 | | | | | 1 | |
| | Schere AF Gr.4 1RS | TSKK2040- ... | | 1051–1250 | | | | | 1 | |
| | Schere AF Gr.3 1RS | TSKK2030- ... | | 1251–1450 | | | | | 1 | |
| | Schere AF Gr.4 1RS | TSKK2040- ... | | 1451–1650 | | | | 1 | | |
| 3 | Zwischenstück Zusatzschere 1RS | TZOK1010- ... | 1 | 1251–1650 | | | | | 1 | |
| 4 | Zusatzschere | s. PDB, TSZS | 1 | 1251–1650 | | | | | | |
| 5 | Unterlegplatte Z | s. PDB, FRUP01 | 1 | 1251–1650 | | | | | | |
| 6a | Uml. AF VSU/K+ schmal FH 1S | TEUL5090- ... | 1 | 400– 850 | 260– 460 | | 1 | | | |
| 6b | Umlenkung AF VSU/K+ FH 1S | TEUL5010- ... | 1 | 400–1650 | 461–3000 | | 1 | | | |
| 7 | Verlängerung Gr.1+ 1RS | TVSO0200- ... | 1 | 400– 450 | | | | 2 | | |
| | Verlängerung Gr.2+ 1RS | TVSL0320- ... | | 451– 550 | | | | 2 | | |
| | Verlängerung Gr.3+ 1RS | TVSL0330- ... | | 551– 680 | | | | 2 | | |
| | Verlängerung Gr.4+ 1RS | TVSL0340- ... | | 681– 850 | | | | 2 | | |
| | Verlängerung Gr.3+ 1RS | TVSL0330- ... | | 851–1250 | | | | 2 | | |
| | Verlängerung Gr.5+ 1RS | TVSL0350- ... | | 1251–1450 | | | | 2 | | |
| | Verlängerung Gr.4+ 1RS | TVSL0340- ... | | 1451–1650 | | | 2 | | | |
| 8 | Zwischenstück BS/FH Gr.1+ 1RS | TZBS0180- ... | 1 | 851–1050 | | | | | 1 | |
| | Zwischenstück BS/FH Gr.2+ 1RS | TZBS0190- ... | | 1051–1450 | | | | | 1 | |
| | Zwischenstück BS/FH Gr.3+ 1RS | TZBS0200- ... | | 1451–1650 | | | | | 1 | |
| 9 | Getriebe 15 AF Gr.20 | TGMK4010- ... | 1 | 400– 850 | 260– 460 | 130– 230 | | | | |
| | Getriebe 15 AF Gr.20 | TGMK4010- ... | | | 461– 600 | 230– 300 | | | | |
| | Getriebe 15 AF Gr.60 | TGMK4020- ... | | | 601– 800 | 300– 400 | | | | |
| | Getriebe 15 AF Gr.80 1RS | TGMK4040- ... | | | 801–1200 | 400– 600 | | | 1 | |
| | Getriebe 15 AF Gr.120 1RS | TGMK4050- ... | | | 1201–1600 | 600– 800 | | | 1 | |
| | Getriebe 15 AF Gr.160 2RS 70 | TGMK4170- ... | | | 1601–2000 | 800–1000 | | | 2 | |
| | Getriebe 15 AF Gr.200 2RS | TGMK4080- ... | | 2001–3000 | 1000–1500 | | | 2 | | |
| 10 | Zwischenstück KK/AF Gr.1 1RS | TZKK1010- ... | 2 | | 2401–2800 | | | | 2 | |
| | Zwischenstück KK/AF Gr.2 1RS | TZKK1020- ... | | | 2801–3000 | | | | 2 | |
| 11 | Hebel Globe abs. 100Nm | s. EBS ZHGA100 | 1 | | 260–3000 | | | | | |
| 12 | Anbohrschutz E | TGBS0010- ... | 1 | | 260–3000 | | | | | |
| 13a | Umlenkung BSO/K3+ 1RS | TEUL2400- ... | 1 | | 260– 800 | | | | | 1 |
| 13b | Umlenkung BS/K3 Gr.1+ 2RS | TEUL2380- ... | 1 | | 801–1200 | | | | 1 | 1 |
| | Umlenkung BS/K3 Gr.2+ 2RS | TEUL2390- ... | | | 1201–3000 | | | | 1 | 1 |
| 14 | Zwischenstück BS/FH Gr.1+ 1RS | TZBS0180- ... | 1 | | 1401–1600 | | | | 1 | |
| | Zwischenstück BS/FH Gr.2+ 1RS | TZBS0190- ... | | | 1601–2000 | | | | 1 | |
| | Zwischenstück BS/FH Gr.3+ 1RS | TZBS0200- ... | | | 2001–3000 | | | | 1 | |
| 15 | Zwischenstück BS/FH Gr.1+ 1RS | TZBS0180- ... | 1 | | 2401–2600 | | | | 1 | |
| | Zwischenstück BS/FH Gr.2+ 1RS | TZBS0190- ... | | | 2601–2800 | | | | 1 | |
| | Zwischenstück BS/FH Gr.3+ 1RS | TZBS0200- ... | | | 2801–3000 | | | | 1 | |
| 16 | Kippriegellager S-ES FH | s. PDB, FRKA | | | | | | | | |
| 17 | Schließblech S-RS | s. PDB, TRSK | | | | | | | | |
| 18 | Schließblech S 56 | s. PDB, TRSM | | | | | | | | |
| 19 | Schließblech S-RS/KS | s. PDB, TRVS | | | | | | | | |
| auf Wunsch | | | | | | | | | | |
| 20 | Kippbegrenzer .. | TFKB0010- ... | 1 | | 260– 800 | | | | | |
| 21 | Fehlbedienungssperre | TFBS0010- ... | 1 | | | | | | | |
| 22 | Druckstück | s. PDB, TFFD | 1 | | | | | | | |
| 23 | Anschlag FBS | s. PDB, FRZF01 | 1 | | | | | | | |
| 24 | Türschnäpper re. | TFST0021- ... | 1 | | 1601–3000 | | | | | |
| | Türschnäpper li. | TFST0022- ... | | | 1601–3000 | | | | | |

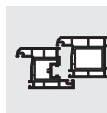
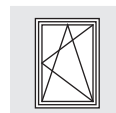

| Bandseitendrehpunkte | | | | | | |
|----------------------|-------------------------|----------------|------------------|------------------|---------------------------|--------|
| Pos. | Materialkurztext | Materialnummer | | | Anzahl nach Flügelgewicht | |
| | | Oberfläche TS | RAL9016 | RAL8022 | 100 kg | 130 kg |
| 25 | Winkelband DH | s. PDB, TBWB61 | | | 1 | 1 |
| 26 | Abdeckkappe W KF | | TKWB0010-004 ... | TKWB0010-012 ... | 1 | 1 |
| 27 | Scherenlager 100 kg | s. PDB, TBSL61 | | | 1 | |
| 28 | Abdeckkappe S | | TKSL0020-004 ... | TKSL0020-012 ... | 1 | 1 |
| 29 | Scherenlagerbolzen Poly | TBSB6020-1 ... | | | 1 | 1 |
| 30 | Scherenlager 130 kg | s. PDB, TBSL62 | | | | 1 |
| 31 | Ecklager 100 kg | s. PDB, TBEL01 | | | 1 | |
| 32 | Abdeckkappe EL O MB | | TKEO0010-004 ... | TKEO0010-012 ... | 1 | 1 |
| 33 | Abdeckkappe EL U | | TKEU0010-004 ... | TKEU0010-012 ... | 1 | 1 |
| 34 | Ecklager 130 kg | s. PDB, TBEL02 | | | | 1 |
| 35 | Eckband KF 100 kg | s. PDB, TBEB62 | | | 1 | |
| 36 | Abdeckkappe EB | | TKEB0020-004 ... | TKEB0020-012 ... | 1 | 1 |
| 37 | Eckband KF 130 kg | s. PDB, TBEB63 | | | | 1 |

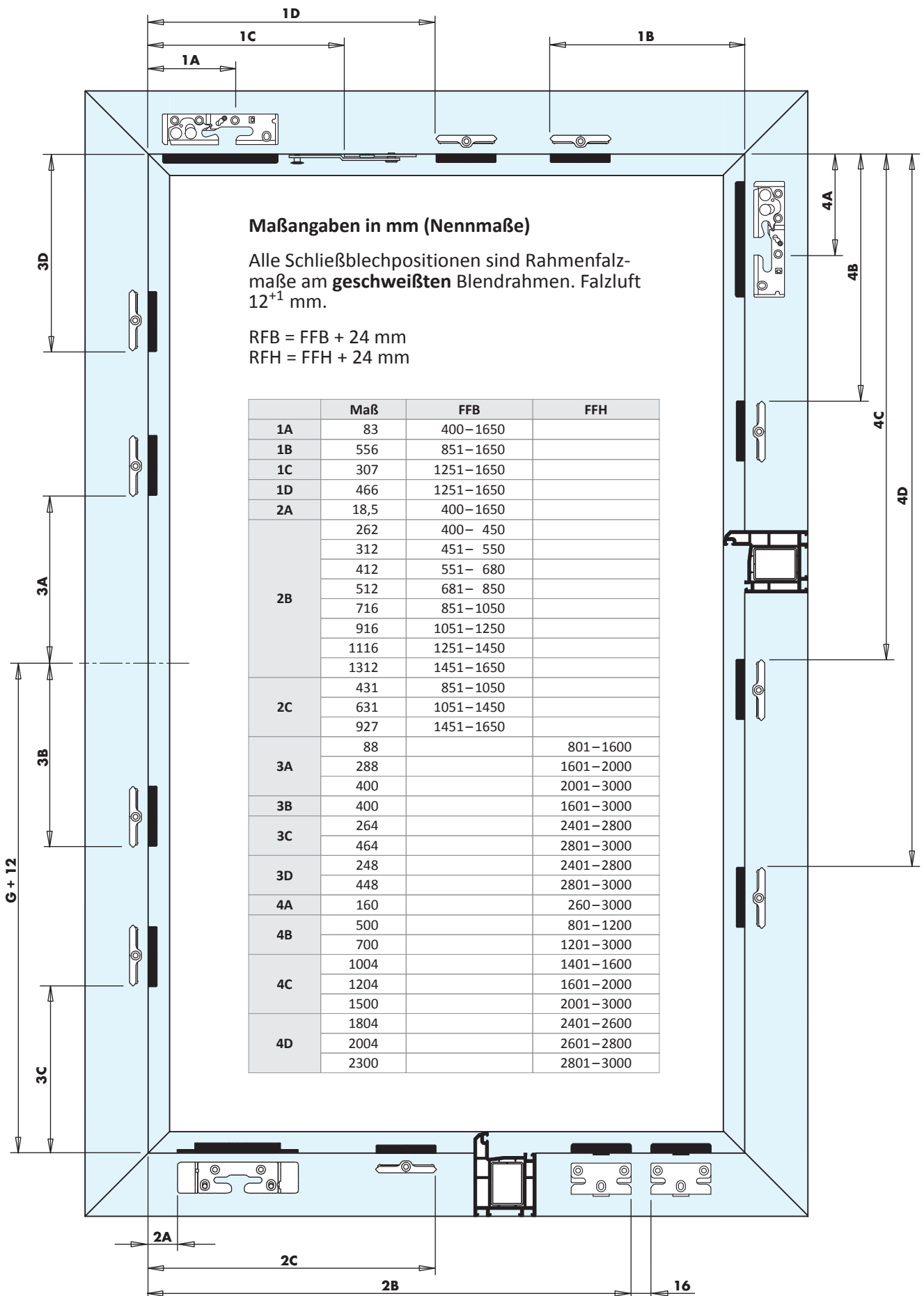
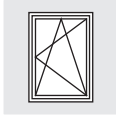

TITAN AF

Anschlagnanleitung



1-flg. Rechteck Dreh-Kipp

Kunststoff

RC2

Griffsitz mittig (variabel)

Bandseite TITAN

Oberfläche TS

Dornmaß 15 mm

| Garniturausstattung | |
|-----------------------------|---|
| Allgemein | Verriegelungsabstand 800; vent secure (gesicherte SP) |
| Scherenseite | 1-teilige Schere |
| Unterseite | Inliner |
| Verschlussseite | ohne FBS |
| Bandseite | Umlenkung BS Gr.1+2 2RS |
| Bandseitendrehpunkte | Standard |

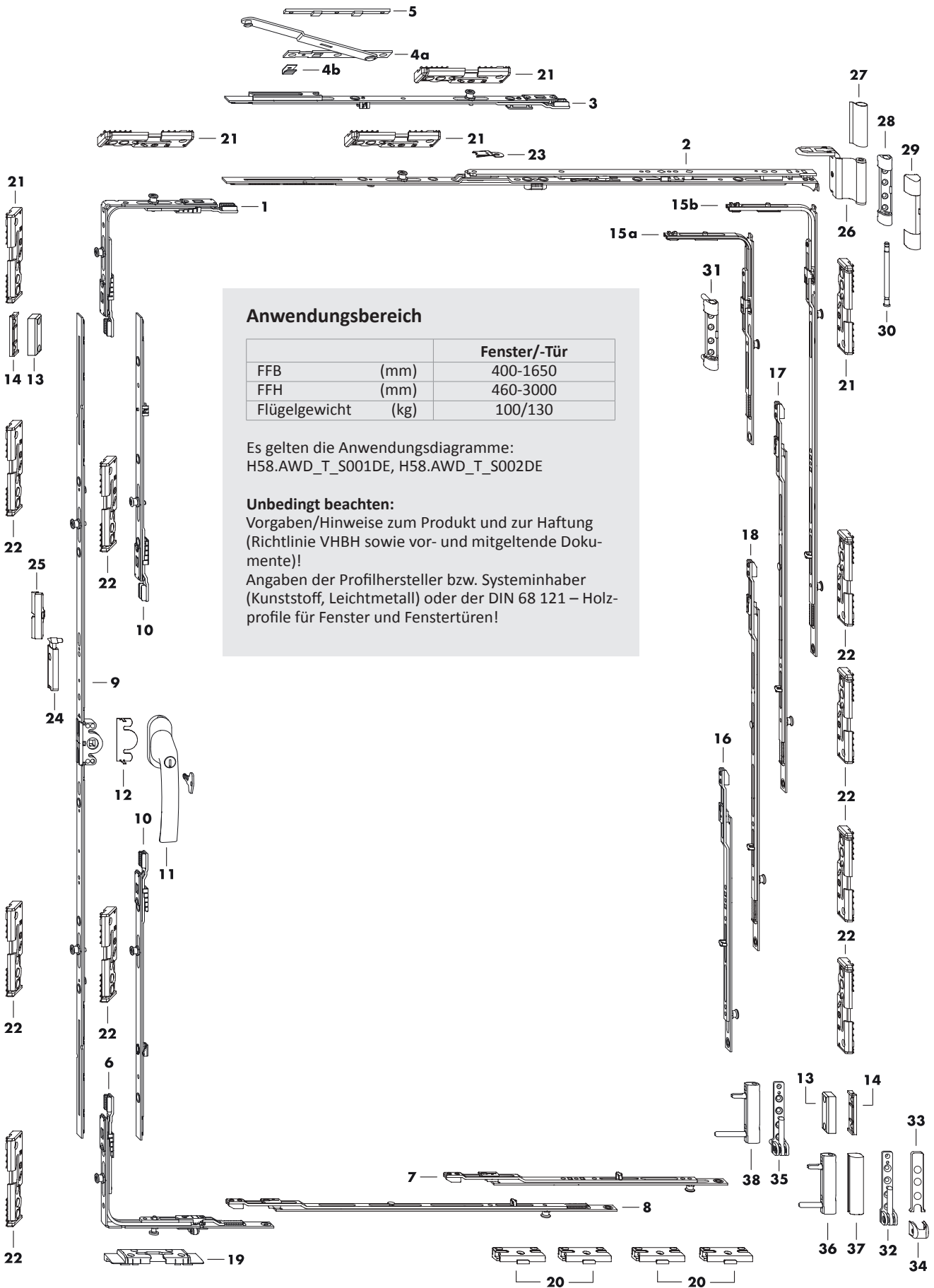
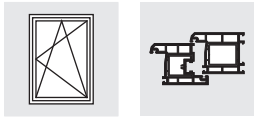

Anwendungsbereich

| | | Fenster/-Tür |
|---------------|------|--------------|
| FFB | (mm) | 400-1650 |
| FFH | (mm) | 460-3000 |
| Flügelgewicht | (kg) | 100/130 |

Es gelten die Anwendungsdiagramme:
H58.AWD_T_S001DE, H58.AWD_T_S002DE

Unbedingt beachten:

Vorgaben/Hinweise zum Produkt und zur Haftung
(Richtlinie VHBH sowie vor- und mitgeltende Dokumente)!

Angaben der Profilversteller bzw. Systeminhaber
(Kunststoff, Leichtmetall) oder der DIN 68 121 – Holzprofile für Fenster und Fenstertüren!

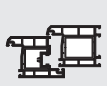

Beschlagliste

1-flg. Rechteck Dreh-Kipp
KF GM Bandseite TITAN

TITAN AF

RC2

| Pos. | Materialkurztext | Materialnummer | ST | FFB | FFH | Maß G | Anzahl Rahmenteile / Pos. | | | |
|-------------------|-------------------------------------|----------------|----|-----------|-----------|----------|---------------------------|----|----|----|
| | | | | | | | 19 | 20 | 21 | 22 |
| 1 | Umlenkung AF VSO 2RS A0055 | TEUL4070- ... | 1 | 400-1650 | | | | | 2 | |
| 2 | Schere AF Gr.0 | TSKK2000- ... | 1 | 400- 450 | | | | | | |
| | Schere AF Gr.1 | TSKK2010- ... | | 451- 680 | | | | | | |
| | Schere AF Gr.2 | TSKK2020- ... | | 681- 850 | | | | | | |
| | Schere AF Gr.3 1RS | TSKK2030- ... | | 851-1050 | | | | | 1 | |
| | Schere AF Gr.4 1RS | TSKK2040- ... | | 1051-1250 | | | | | 1 | |
| | Schere AF Gr.3 1RS | TSKK2030- ... | | 1251-1450 | | | | | 1 | |
| 3 | Zwischenstück Zusatzschere 1RS | TZOK1010- ... | 1 | 1251-1650 | | | | | 1 | |
| | Zusatzschere | s. PDB, TSZS | 1 | 1251-1650 | | | | | | |
| 4 | Unterlegplatte Z | s. PDB, FRUP01 | 1 | 1251-1650 | | | | | | |
| 5 | Unterlegplatte Z | s. PDB, FRUP01 | 1 | 1251-1650 | | | | | | |
| 6 | Umlenkung AF VSU/K+ FH 1S 1RS A0055 | TEUL5020- ... | 1 | 400-1650 | | | 1 | | | 1 |
| 7 | Verlängerung Gr.1+ 1RS | TVSO0200- ... | 1 | 400- 450 | | | | 2 | | |
| | Verlängerung Gr.2+ 1RS | TVSL0320- ... | | 451- 550 | | | | 2 | | |
| | Verlängerung Gr.3+ 1RS | TVSL0330- ... | | 551- 680 | | | | 2 | | |
| | Verlängerung Gr.4+ 1RS | TVSL0340- ... | | 681- 850 | | | | 2 | | |
| | Verlängerung Gr.3+ 1RS | TVSL0330- ... | | 851-1250 | | | | 2 | | |
| | Verlängerung Gr.5+ 1RS | TVSL0350- ... | | 1251-1450 | | | | 2 | | |
| | Verlängerung Gr.4+ 1RS | TVSL0340- ... | | 1451-1650 | | | | 2 | | |
| 8 | Zwischenstück BS/FH Gr.1+ 1RS | TZBS0180- ... | 1 | 851-1050 | | | | 2 | | |
| | Zwischenstück BS/FH Gr.2+ 1RS | TZBS0190- ... | | 1051-1450 | | | | 2 | | |
| | Zwischenstück BS/FH Gr.3+ 1RS | TZBS0200- ... | | 1451-1650 | | | | 2 | | |
| 9 | Getriebe 15 AF Gr.20 | TGMK4010- ... | 1 | | 460- 600 | 230- 300 | | | | |
| | Getriebe 15 AF Gr.60 | TGMK4020- ... | | 601- 800 | 300- 400 | | | | | |
| | Getriebe 15 AF Gr.80 1RS | TGMK4040- ... | | 801-1200 | 400- 600 | | | | 1 | |
| | Getriebe 15 AF Gr.120 1RS | TGMK4050- ... | | 1201-1600 | 600- 800 | | | | 1 | |
| | Getriebe 15 AF Gr.160 2RS 70 | TGMK4170- ... | | 1601-2000 | 800-1000 | | | | 2 | |
| | Getriebe 15 AF Gr.200 2RS | TGMK4080- ... | | 2001-3000 | 1000-1500 | | | | 2 | |
| 10 | Zwischenstück KK/AF Gr.1 1RS | TZKK1010- ... | 2 | | 2401-2800 | | | | | 2 |
| | Zwischenstück KK/AF Gr.2 1RS | TZKK1020- ... | | | 2801-3000 | | | | | 2 |
| 11 | Hebel Globe abs. 100Nm | s. EBS ZHGA100 | 1 | | 460-3000 | | | | | |
| 12 | Anbohrschutz E | TGBS0010- ... | 1 | | 460-3000 | | | | | |
| 13 | Falzlufbegrenzer | s. PDB, FRFL | 2 | | 460-3000 | | | | | |
| 14 | Unterlegplatte RB/FPS | s. PDB, FRUP02 | 2 | | 460-3000 | | | | | |
| 15a | Umlenkung BSO/K3+ 1RS | TEUL2400- ... | 1 | | 460- 800 | | | | 1 | |
| 15b | Umlenkung BS/K3 Gr.1+ 2RS | TEUL2380- ... | 1 | | 801-1200 | | | | 1 | 1 |
| | Umlenkung BS/K3 Gr.2+ 2RS | TEUL2390- ... | | | 1201-3000 | | | | 1 | 1 |
| 16 | Verlängerung Gr.2+ 1RS | TVSL0320- ... | 1 | | 501- 600 | | | | | 1 |
| | Verlängerung Gr.3+ 1RS | TVSL0330- ... | | | 601- 800 | | | | | 1 |
| | Verlängerung Gr.2+ 1RS | TVSL0320- ... | | | 801-1000 | | | | | 1 |
| | Verlängerung Gr.4+ 1RS | TVSL0340- ... | | | 1001-1400 | | | | | 1 |
| | Verlängerung Gr.2+ 1RS | TVSL0320- ... | | | 1401-1800 | | | | | 1 |
| | Verlängerung Gr.4+ 1RS | TVSL0340- ... | | | 1801-2200 | | | | | 1 |
| | Verlängerung Gr.6+ 1RS | TVSL0360- ... | | | 2201-2400 | | | | | 1 |
| | Verlängerung Gr.5+ 1RS | TVSL0350- ... | | | 2401-2800 | | | | | 1 |
| 17 | Verlängerung Gr.4+ 1RS | TVSL0340- ... | 1 | | 2801-3000 | | | | | 1 |
| | Zwischenstück BS/FH Gr.1+ 1RS | TZBS0180- ... | | | 1401-1600 | | | | | 1 |
| | Zwischenstück BS/FH Gr.2+ 1RS | TZBS0190- ... | | | 1601-2000 | | | | | 1 |
| | Zwischenstück BS/FH Gr.3+ 1RS | TZBS0200- ... | | | 2001-3000 | | | | | 1 |
| 18 | Zwischenstück BS/FH Gr.1+ 1RS | TZBS0180- ... | 1 | | 2401-2600 | | | | | 1 |
| | Zwischenstück BS/FH Gr.2+ 1RS | TZBS0190- ... | | | 2601-2800 | | | | | 1 |
| | Zwischenstück BS/FH Gr.3+ 1RS | TZBS0200- ... | | | 2801-3000 | | | | | 1 |
| 19 | Kippriegellager S-ES FH | s. PDB, FRKA | | | | | | | | |
| 20 | Schließblech S-RS | s. PDB, TRSK | | | | | | | | |
| 21 | Schließblech S-RS/KS | s. PDB, TRVS | | | | | | | | |
| 22 | Schließblech S-RS/KS-VS/BS | s. PDB, TRVS01 | | | | | | | | |
| auf Wunsch | | | | | | | | | | |
| 23 | Kippbegrenzer .. | TFKB0010- ... | 1 | | 460- 800 | | | | | |
| 24 | Türschnäpper schaltbar re. | TFST0011- ... | 1 | | 1601-3000 | | | | | |
| | Türschnäpper schaltbar li. | TFST0012- ... | | | 1601-3000 | | | | | |
| 25 | Schließblech S 56 | s. PDB, TRSM | 1 | | 1601-3000 | | | | | |

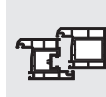

| Bandseitendrehpunkte | | | | | | |
|----------------------|-------------------------|----------------|------------------|------------------|---------------------------|--------|
| Pos. | Materialkurztext | Materialnummer | | | Anzahl nach Flügelgewicht | |
| | | Oberfläche TS | RAL9016 | RAL8022 | 100 kg | 130 kg |
| 26 | Winkelband DH | s. PDB, TBWB61 | | | 1 | 1 |
| 27 | Abdeckkappe W KF | | TKWB0010-004 ... | TKWB0010-012 ... | 1 | 1 |
| 28 | Scherenlager 100 kg | s. PDB, TBSL61 | | | 1 | |
| 29 | Abdeckkappe S | | TKSL0020-004 ... | TKSL0020-012 ... | 1 | 1 |
| 30 | Scherenlagerbolzen Poly | TBSB6020-1 ... | | | 1 | 1 |
| 31 | Scherenlager 130 kg | s. PDB, TBSL62 | | | | 1 |
| 32 | Ecklager 100 kg | s. PDB, TBEL01 | | | 1 | |
| 33 | Abdeckkappe EL O MB | | TKEO0010-004 ... | TKEO0010-012 ... | 1 | 1 |
| 34 | Abdeckkappe EL U | | TKEU0010-004 ... | TKEU0010-012 ... | 1 | 1 |
| 35 | Ecklager 130 kg | s. PDB, TBEL02 | | | | 1 |
| 36 | Eckband KF 100 kg | s. PDB, TBEB62 | | | 1 | |
| 37 | Abdeckkappe EB | | TKEB0020-004 ... | TKEB0020-012 ... | 1 | 1 |
| 38 | Eckband KF 130 kg | s. PDB, TBEB63 | | | | 1 |

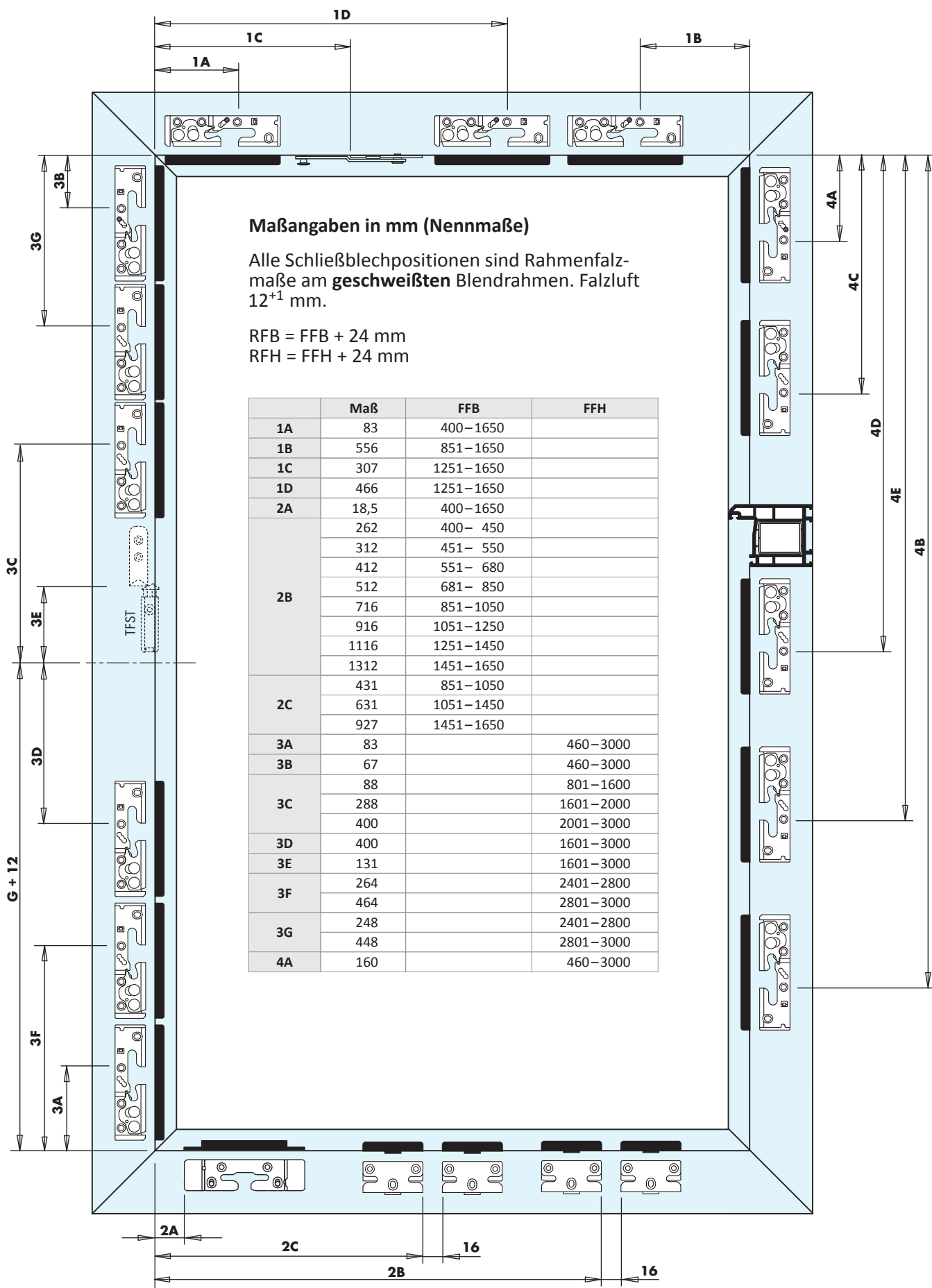
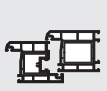

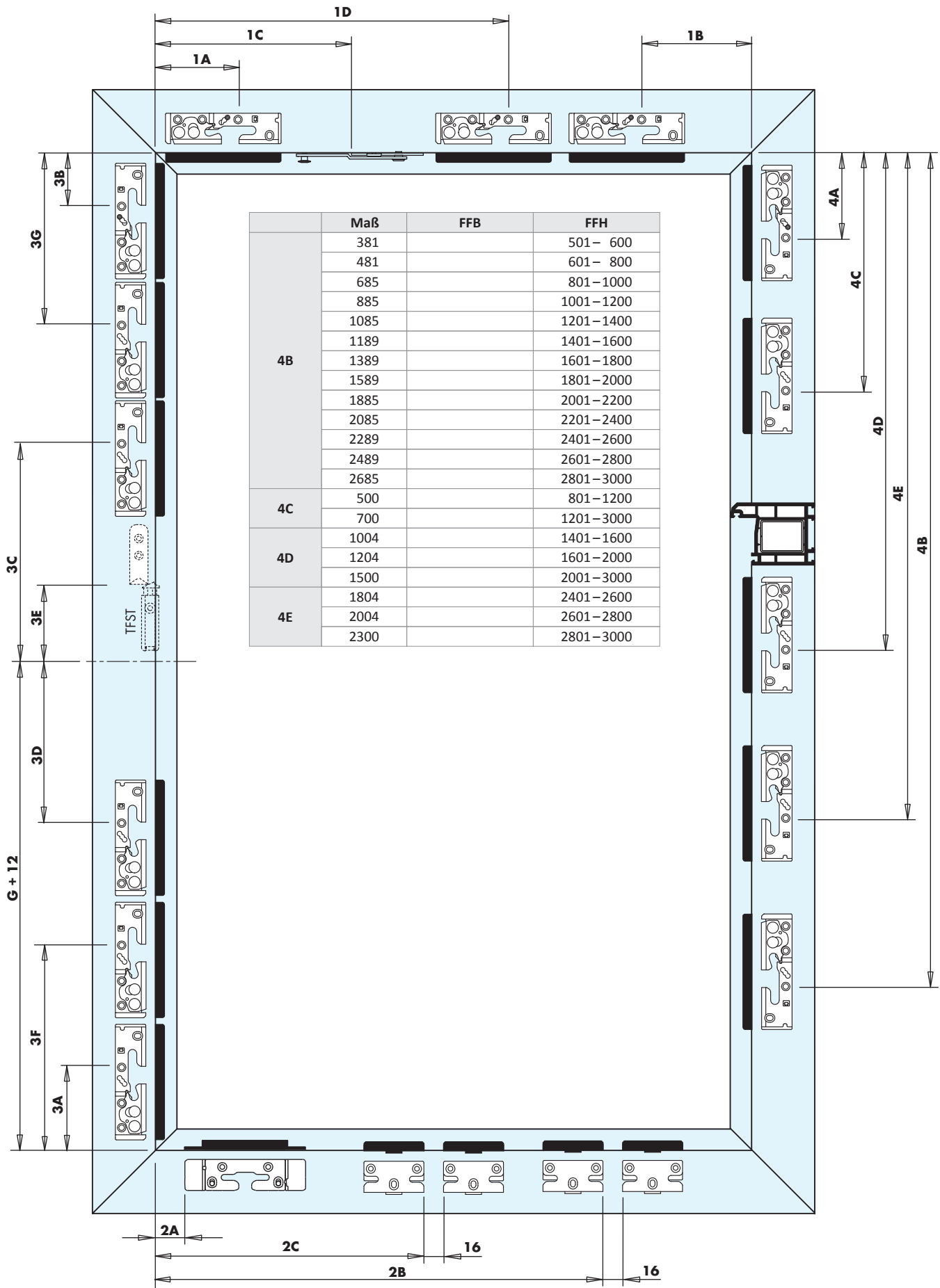
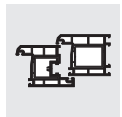

SIEGENIA[®]

brings spaces to life

Hauptsitz:
Industriestraße 1–3
57234 Wilnsdorf
DEUTSCHLAND

Telefon: +49 271 3931-0
Telefax: +49 271 3931-333
info@siegenia.com
www.siegenia.com



Unsere internationalen Anschriften
finden Sie unter: www.siegenia.com

SIEGENIA weltweit:

Benelux Telefon: +31 85 4861080
China Telefon: +86 316 5998198
Deutschland Telefon: +49 271 39310
Frankreich Telefon: +33 3 89618131
Großbritannien Telefon: +44 2476 622000
Italien Telefon: +39 02 9353601
Österreich Telefon: +43 6225 8301

Polen Telefon: +48 77 4477700
Russland Telefon: +7 495 7211762
Schweiz Telefon: +41 33 3461010
Südkorea Telefon: +82 31 7985590
Türkei Telefon: +90 216 5934151
Ukraine Telefon: +38 044 4054969
Ungarn Telefon: +36 76 500810
Weißrussland Telefon: +375 17 3143988

Sprechen Sie mit Ihrem Fachbetrieb: